

符号	Name 名称	Dimensions 品番 / 寸法	Material 材質	QTY 数量	Remarks 備考
1					

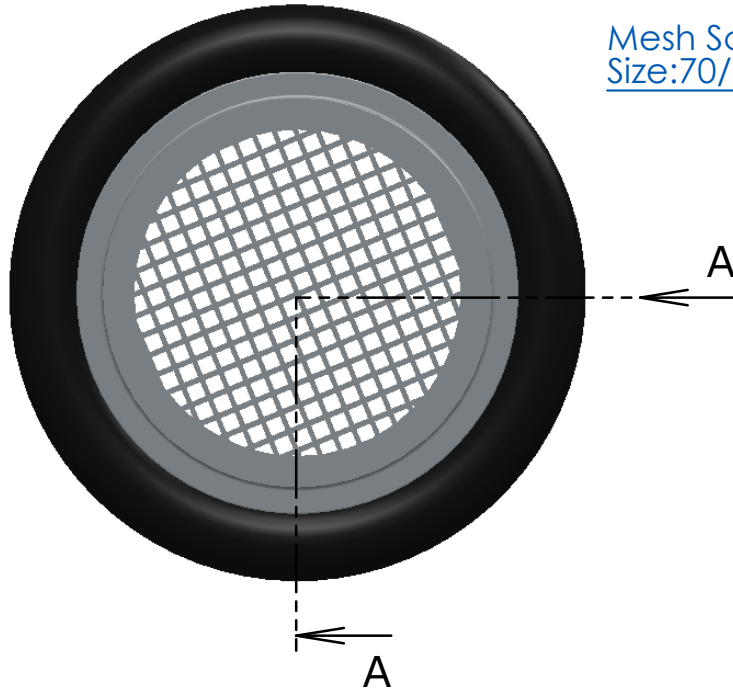

Mesh Screen
Size:70/72/100

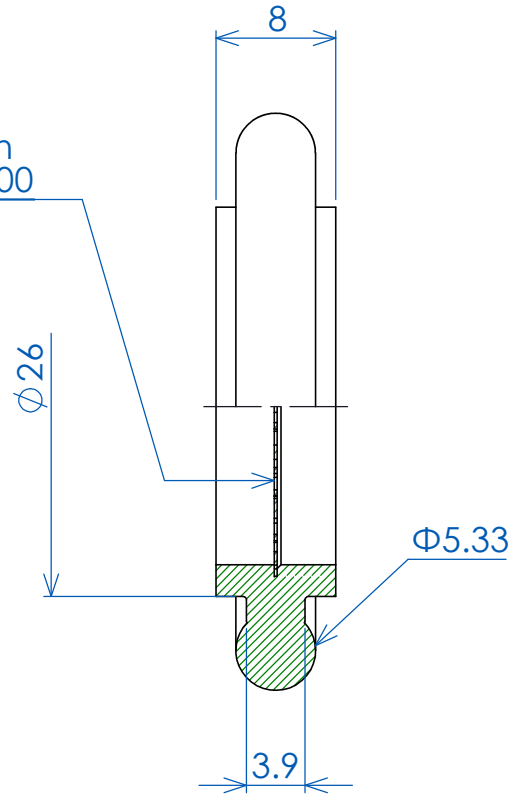

断面図 A-A

パイプ処理方法		表面処理		標準寸法の区分	公差等級 (単位: mm)		
酸洗管	酸洗い	シームレス管	GBB(内外面)シール面除く		許容差	精 ±	中 ±
パイプ研磨(内外面#200)	電解研磨	パイプ研磨(内外面#200)	電解研磨	0.5以上 3以下	0.05	0.10	0.20
パイプ研磨(内外面#400)	溶接部のみ簡易電解	パイプ研磨(内外面#400)	溶接部のみ簡易電解	3を超え 6以下	0.05	0.10	0.30
	溶接部みがき		溶接部みがき	6を超え 30以下	0.10	0.20	0.50
He Leak Rate				30を超え 120以下	0.15	0.30	0.80
リーク量				120を超え 315以下	0.20	0.50	1.20
総重量(許容±10%)	QTY 数量			315を超え 1000以下	0.30	0.80	2.00
				1000を超え 2000以下	0.50	1.20	3.00

Title NW25メッシュ付センターリング
KF25-CRMS

Drawn, No _____ REV _____ Date 2025/11/19

Material _____ g
記号 _____ 日付 _____ 訂正理由 _____
Drawn by 製図 _____ Designed by 設計 _____ Check by 検図 _____
T.SHINODA T.SHINODA T.SHINODA

八光産業 株式会社
Yako Sangyo Co., LTD.