

符号	NAME 名称	Dimensions 品番 / 寸法	Material 材質	QTY 数量	Remarks 備考
1	NW10センターリング	KF10-CR-S	SUS304	1	
2	Oリング	NW10($\phi 5 \times ID15$)	FKM-70	1	

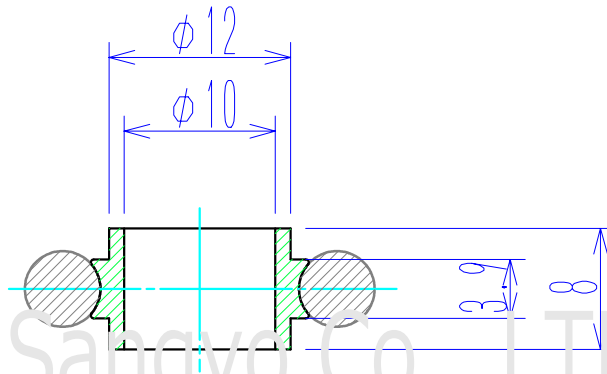
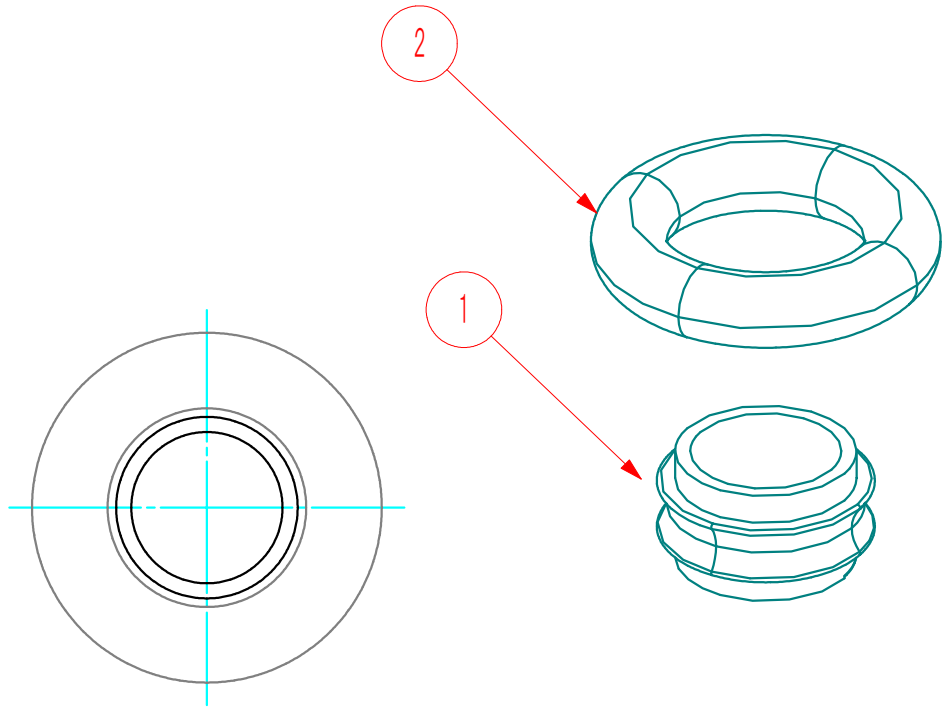

Yako Sangyo Co., LTD.

(単位:mm)

基準寸法の区分	公差等級		
	精級 ±	中級 ±	粗級 ±
0.5以上 3以下	0.05	0.10	0.20
3を超え 6以下	0.05	0.10	0.30
6を超え 30以下	0.10	0.20	0.50
30を超え 120以下	0.15	0.30	0.80
120を超え 315以下	0.20	0.50	1.20
315を超え 1000以下	0.30	0.80	2.00
1000を超え 2000以下	0.50	1.20	3.00

He Leak Rate
リーク量

0.00524 kg

Material
SUS304

Title
NW10センターリング
型番:KF10-CR

Drawn, No
Y-KF10-CR

REV
0
Date
Scale 2/1

QTY 数量
記号 日付
訂正理由
Drawn by 製図
Designed by 設計
Check by 検図
T.SHINODA T.SHINODA T.SHINODA

八光産業株式会社
Yako Sangyo CO., LTD.