

HICUBE™ PRO

高真空アプリケーションに完璧なソリューションを。 クリーンな排気の為のモジュラー型排気システム

多機能モデル

HiCube Proは多機能ターボポンプ排気システムです。中～大型チャンバーの真空引きに最適です。段ルーツ型ドライポンプまたはロータリーポンプから高い排気速度の背圧ポンプを選択可能です。また、ロータリーポンプは、省メンテナンスコストの磁気カップリングバージョンもあります。

完璧なパッケージ

高圧縮比型ターボ分子ポンプHiPace 300 HIは、背圧ポンプがダイヤモンドポンプとの組み合わせでも到達真空度<10⁻¹⁰hPaを達成することができます。

Technical data

| Pumping station | | HiCube 80 Pro | | |
|----------------------|-------------------|------------------------|------------------------|-------------------------|
| 吸気口フランジ | | DN 40 ISO-KF | DN 63 ISO-K | DN 63 CF-F |
| 排気速度 N ₂ | l/s | 35 | 67 | 67 |
| 到達圧力 | | | | |
| 多段ルーツドライポンプ ACP | hPa | < 1 · 10 ⁻⁷ | < 1 · 10 ⁻⁷ | < 5 · 10 ⁻¹⁰ |
| ロータリーポンプ DuoLine | hPa | < 1 · 10 ⁻⁷ | < 1 · 10 ⁻⁷ | < 5 · 10 ⁻¹⁰ |
| ロータリーポンプ Pascal | hPa | < 1 · 10 ⁻⁷ | < 1 · 10 ⁻⁷ | < 5 · 10 ⁻¹⁰ |
| ロータリーポンプ Duo 11 M | | | | |
| 背圧ポンプ排気速度 (50 Hz) | m ³ /h | 9 | 9 | 9 |
| 重量 ¹⁾ | kg | 67.7 | 67.7 | 69.1 |
| 消費電力 | W | 430 | 430 | 430 |
| ロータリーポンプ Duo 20 M | | | | |
| 背圧ポンプ排気速度 (50 Hz) | m ³ /h | 20 | 20 | 20 |
| 重量 ¹⁾ | kg | 92.7 | 92.7 | 94.1 |
| 消費電力 | W | 1030 | 1030 | 1030 |
| ロータリーポンプ Pascal 2010 | | | | |
| 背圧ポンプ排気速度 (50 Hz) | m ³ /h | 9 | 9 | 9 |
| 重量 ¹⁾ | kg | 74.7 | 74.7 | 76.1 |
| 消費電力 | W | 680 | 680 | 680 |
| ロータリーポンプ Pascal 2021 | | | | |
| 背圧ポンプ排気速度 (50 Hz) | m ³ /h | 18 | 18 | 18 |
| 重量 ¹⁾ | kg | 76.7 | 76.7 | 78.1 |
| 消費電力 | W | 680 | 680 | 680 |
| 多段ルーツ型ドライポンプ ACP 15 | | | | |
| 背圧ポンプ排気速度 (50 Hz) | m ³ /h | 14 | 14 | 14 |
| 重量 ¹⁾ | kg | 73.6 | 73.6 | 75 |
| 消費電力 | W | 590 | 590 | 590 |
| 多段ルーツ型ドライポンプ ACP 28 | | | | |
| 背圧ポンプ排気速度 (50 Hz) | m ³ /h | 27 | 27 | 27 |
| 重量 ¹⁾ | kg | 80.6 | 80.6 | 82 |
| 消費電力 | W | 840 | 840 | 840 |

※到達圧力はベーキング48h、吸気口にメタルガスケット使用での測定。エラストマーシール使用時の到達圧力 (標準, ベーク無): < 1 · 10⁻⁷ hPa

¹⁾ 背圧セーフティバルブは含まない。



静音性と柔軟性

背圧ポンプ制御によって、騒音が最小限に抑えられます。
 キャスターのおかげで、幅広い分野で素早く使用できるようになりました。

優位性

- 可搬性, 堅牢, 高性能
- HiPace300Hとの組み合わせで 到達真空度 $< 1 \cdot 10^{-10}$ hPa を実現
- ロータリーポンプは、DuoLineとPascalから選択可
- 真空計コントローラー用スロット付きでHiCube本体に取付可

| HiCube 300 Pro | | HiCube 300 H Pro | | HiCube 400 Pro | | HiCube 700 Pro | |
|---------------------|----------------------|---------------------|----------------------|---------------------|----------------------|---------------------|----------------------|
| DN 100 ISO-K | DN 100 CF-F | DN 100 ISO-K | DN 100 CF-F | DN 100 ISO-K | DN 100 CF-F | DN 160 ISO-K | DN 160 CF-F |
| 260 | 260 | 260 | 260 | 355 | 355 | 685 | 685 |
| $< 1 \cdot 10^{-7}$ | $< 5 \cdot 10^{-10}$ | $< 1 \cdot 10^{-7}$ | $< 1 \cdot 10^{-10}$ | $< 1 \cdot 10^{-7}$ | $< 5 \cdot 10^{-10}$ | $< 1 \cdot 10^{-7}$ | $< 5 \cdot 10^{-10}$ |
| $< 1 \cdot 10^{-7}$ | $< 5 \cdot 10^{-10}$ | $< 1 \cdot 10^{-7}$ | $< 1 \cdot 10^{-10}$ | $< 1 \cdot 10^{-7}$ | $< 5 \cdot 10^{-10}$ | $< 1 \cdot 10^{-7}$ | $< 5 \cdot 10^{-10}$ |
| $< 1 \cdot 10^{-7}$ | $< 5 \cdot 10^{-10}$ | $< 1 \cdot 10^{-7}$ | $< 1 \cdot 10^{-10}$ | $< 1 \cdot 10^{-7}$ | $< 5 \cdot 10^{-10}$ | $< 1 \cdot 10^{-7}$ | $< 5 \cdot 10^{-10}$ |
| 9 | 9 | 9 | 9 | 9 | 9 | 9 | 9 |
| 72 | 74 | 71.5 | 73.5 | 76.9 | 82.8 | 76.8 | 82.7 |
| 640 | 640 | 640 | 640 | 750 | 750 | 750 | 750 |
| 20 | 20 | 20 | 20 | 20 | 20 | 20 | 20 |
| 97 | 99 | 96.5 | 98.5 | 101.9 | 107.8 | 101.8 | 107.7 |
| 1240 | 1240 | 1240 | 1240 | 1350 | 1350 | 1350 | 1350 |
| 9 | 9 | 9 | 9 | 9 | 9 | 9 | 9 |
| 79 | 81 | 78.5 | 80.5 | 83.9 | 89.8 | 83.8 | 89.7 |
| 890 | 890 | 890 | 890 | 1000 | 1000 | 1000 | 1000 |
| 18 | 18 | 18 | 18 | 18 | 18 | 18 | 18 |
| 81 | 83 | 80.5 | 82.5 | 85.9 | 91.8 | 85.8 | 91.7 |
| 890 | 890 | 890 | 890 | 1000 | 1000 | 1000 | 1000 |
| 14 | 14 | 14 | 14 | 14 | 14 | 14 | 14 |
| 77.9 | 79.9 | 77.4 | 79.4 | 82.8 | 88.7 | 82.7 | 88.6 |
| 800 | 800 | 800 | 800 | 910 | 910 | 910 | 910 |
| 27 | 27 | 27 | 27 | 27 | 27 | 27 | 27 |
| 84.9 | 86.9 | 84.4 | 86.4 | 89.8 | 95.7 | 89.7 | 95.6 |
| 1050 | 1050 | 1050 | 1050 | 1160 | 1160 | 1160 | 1160 |

HICUBE™ PRO

高真空アプリケーションに完璧なソリューションを。
クリーンな排気の為のモジュラー型ポンピングステーション

寸法

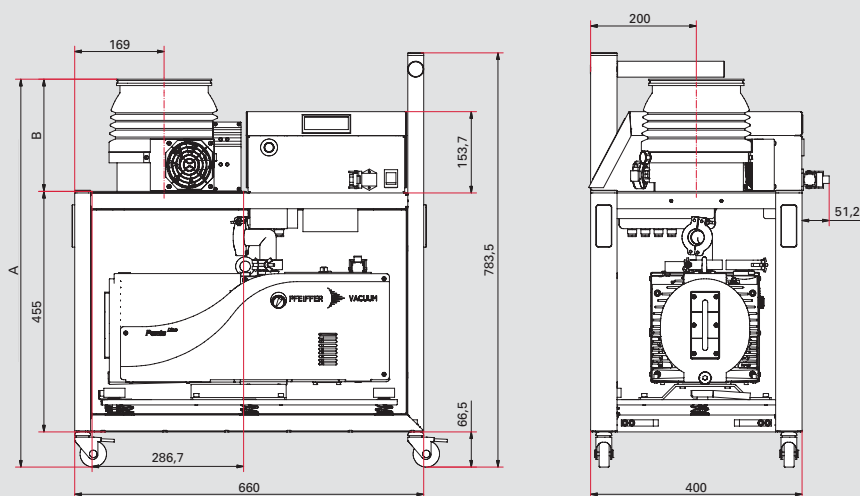

| ターボ分子ポンプ | | A | B |
|--------------|--------------|-------|-----|
| HiPace 80 | DN 40 ISO-KF | 679.5 | 158 |
| HiPace 80 | DN 63 ISO-K | 670.5 | 149 |
| HiPace 80 | DN 63 CF-F | 676.5 | 155 |
| HiPace 300 | DN 100 ISO-K | 716.5 | 195 |
| HiPace 300 | DN 100 CF-F | 728.5 | 207 |
| HiPace 300 H | DN 100 ISO-K | 716.5 | 195 |
| HiPace 300 H | DN 100 CF-F | 728.5 | 207 |
| HiPace 400 | DN 100 ISO-K | 760.5 | 239 |
| HiPace 400 | DN 100 CF-F | 760.5 | 239 |
| HiPace 700 | DN 160 ISO-K | 733.5 | 212 |
| HiPace 700 | DN 160 CF-F | 745.5 | 224 |

組み合わせ

ターボ分子ポンプ



HiPace 80



HiPace 300



HiPace 400



HiPace 700



HiPace 300 H

超高真空用途

バックポンプ

多段型 ルーツポンプ



ACP 15



ACP 28

ロータリーポンプ 標準型, 2ステージ



Pascal 2010 SD



Pascal 2021 SD

ロータリーポンプ 磁気カップリング型, 2ステージ



Duo 11 M



Duo 20 M



HiCube Pro