

VIEW

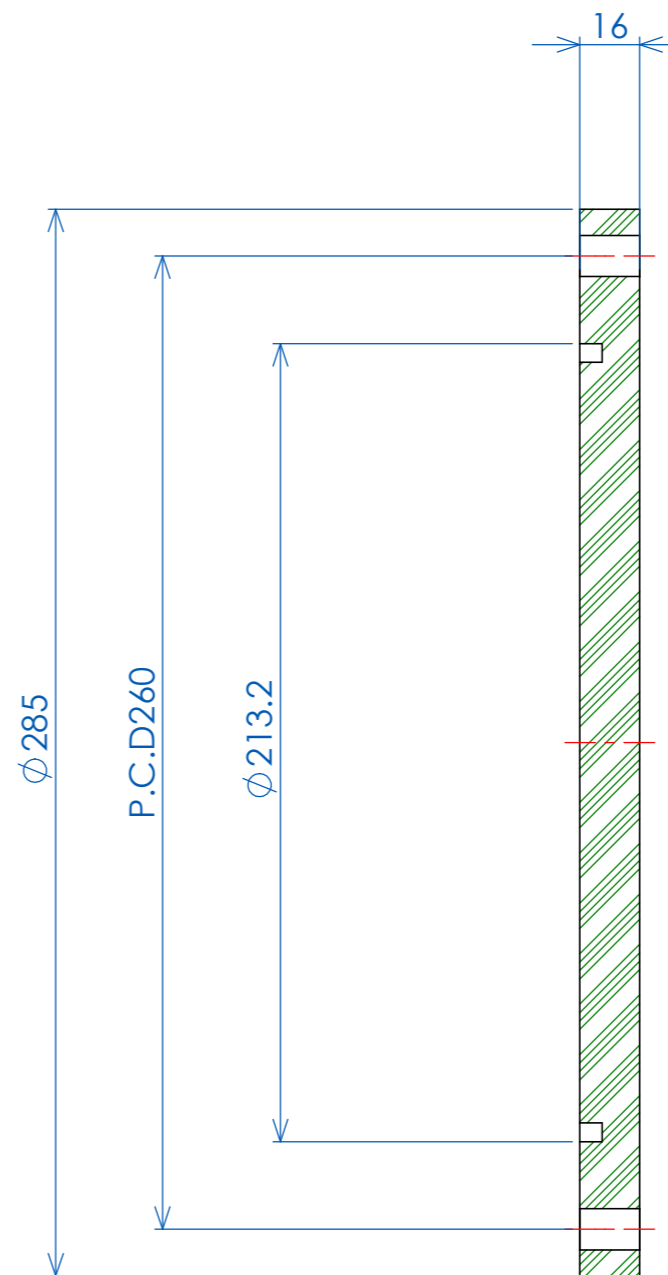
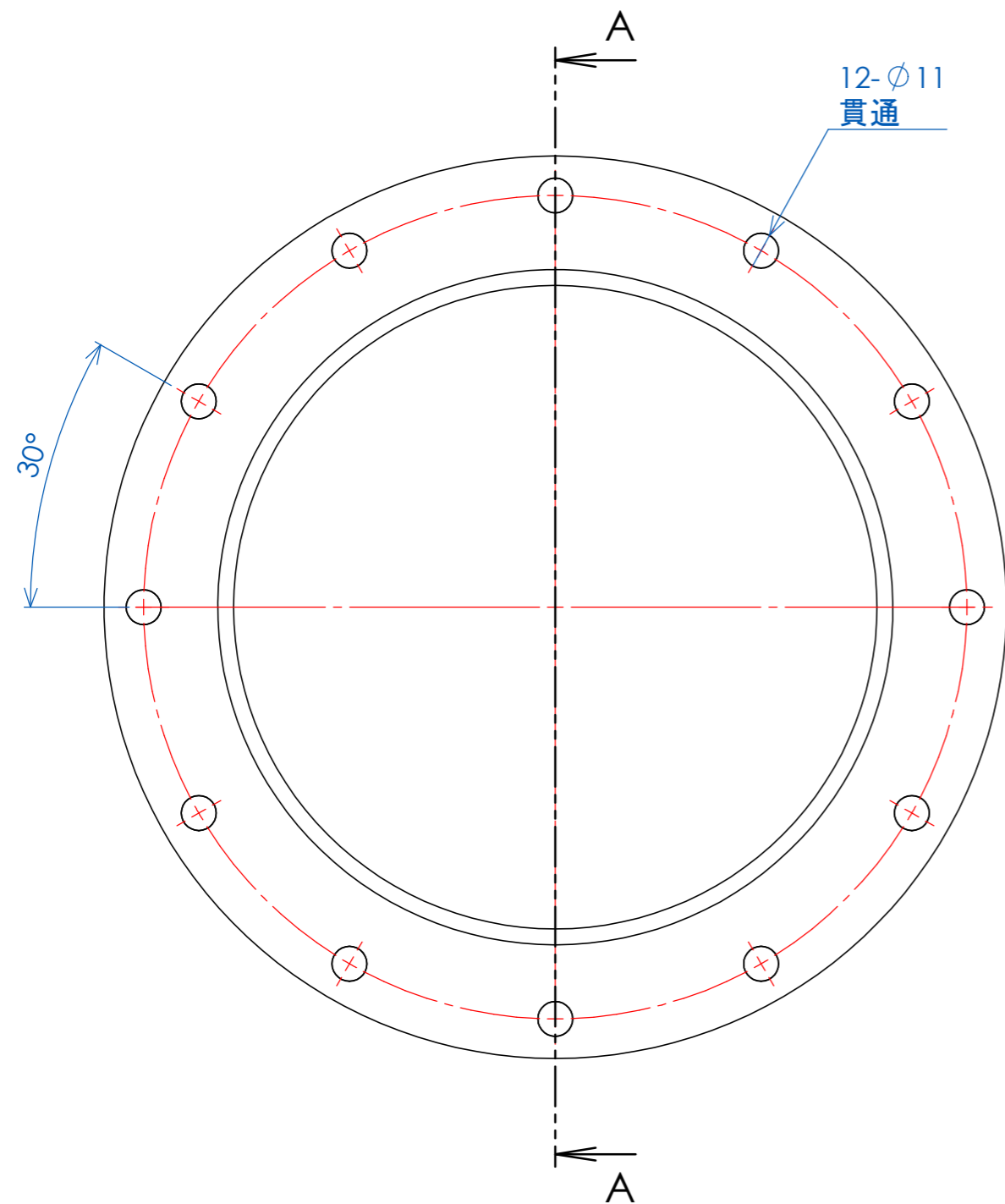

断面図 A-A

製品情報:ISO BT Flange

<https://www.yako-sangyo.co.jp/pages/109/>

パイプ処理方法		表面処理	
酸洗管		酸洗い	
シームレス管		GBB(内外面)シール面除く	
バフ研磨#200		電解研磨	
バフ研磨(内外面#400)		溶接部のみ簡易電解	
		溶接部みがき	

記号	日付	訂正理由	担当	承認

He リケ量	許容			公差等級 (単位:mm)						
注意) 1、指示なき稜線は、C0.1~0.3のこと。 2、表面に有害なキズ・バリ・ダコン等なきこと。 (ナイフエッジにキズ・ダコン等無きよう注意すること。) 3、表面処理に記載がない場合は脱脂洗浄であること。	0.5以上 3以下	0.05	0.10	0.20	許 容 差	精 級	中 級	粗 級		
	3を超え 6以下	0.05	0.10	0.30						
	6を超え 30以下	0.10	0.20	0.50						
	30を超え 120以下	0.15	0.30	0.80						
	120を超え 315以下	0.20	0.50	1.20						
315を超え 1000以下	0.30	0.80	2.00							
1000を超え 2000以下	0.50	1.20	3.00							
Material	SUS304			Title			ISO Bolted Blank Flange(BT Type)			
Date	2025年12月8日			QTY	Project No.			ISO200BT-00		
Customer	Total Weight (±10%)			Drawn.No			REV			
	7862.68 g			Y-ISO200BT-00			0			
Supplier	T. Shinoda T. Shinoda T. Shinoda			製図 設計 承認			八光産業株式会社 Yako Sangyo Co.,Ltd			
Scale	1:2 A3			https://www.yako-sangyo.co.jp			mail:info85@yako-sangyo.co.jp			